

Alkalmazása:

- Használható gyártó sorok rendszereinek tisztításához, és olyan folyadékok továbbítására melyek tartalmaznak szennyeződéseket

Szivattyú:

- AISI 304 szivattyú test
- AISI 304 tengely
- Folyadék hőmérséklet: -15 ~ +80
- Folyadék PH érték: 5 - 9

Motor:

- Motor réz tekercselt
- Beépített hővédelem egy fázisú motoroknál
- Szigetelési osztály: F
- Védettségi osztály: IPX4
- Max. hőmérséklet: +40°C

Azonosító kódok:

ABK 200 D

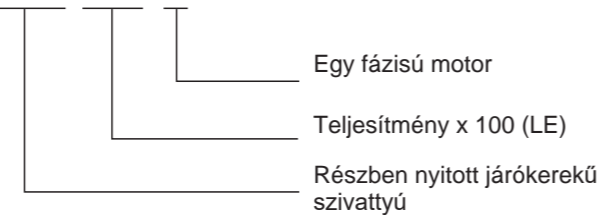

Technikai adatok

Modell		Teljesítmény		Q (m³/h)													Max szemcse-méret (mm)
Egy fázis	Három fázis	kW	LE	20	40	60	80	100	200	300	400	550	700	800	950	1100	
ABK50D	ABK50	0.37	0.5	11.6	10.5	9.7	8.7	7.5	-	-	-	-	-	-	-	-	9
ABK100D	ABK100	0.75	1	-	-	-	-	8	7	5	-	-	-	-	-	-	12
ABK120D	ABK120	0.9	1.2	-	-	-	-	11	10	9	-	-	-	-	-	-	12
ABK150D	ABK150	1.1	1.5	-	-	-	-	9.5	8.8	7.8	6.7	5	-	-	-	-	12
ABK200D	ABK200	1.5	2	-	-	-	-	12.7	12	11.2	10	8.3	6.5	-	-	-	16
ABK300D	ABK300	2.2	3	-	-	-	-	15	14	13.5	12.7	11.2	9.8	8.9	7.5	-	16
-	ABK400	3	4	-	-	-	-	17.5	16.8	16	15.2	14	12.5	11.5	9.7	7.5	19

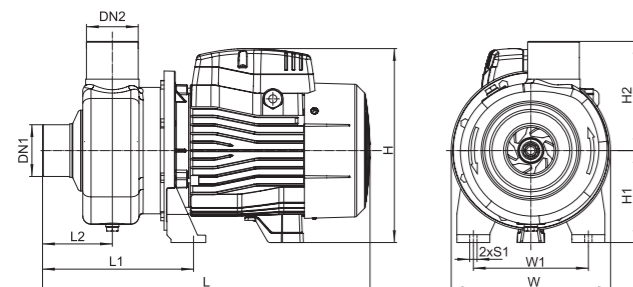

Szivattyú méretek

Modell	Csatlakozások		L (mm)	L ₁ (mm)	L ₂ (mm)	H (mm)	H ₁ (mm)	H ₂ (mm)	W (mm)	W ₁ (mm)	S ₁ (mm)
	DN1	DN2									
ABK50(D)	1 1/4"	1"	280	123	50	180	90	106	170	105	9
ABK100(D)	1 1/2"	1 1/2"	332	160	76	212	100	118	170	120	9
ABK120(D)	1 1/2"	1 1/2"	332	160	76	212	100	118	170	120	9
ABK150(D)	2"	2"	400	184	85	235	112	133	195	140	9
ABK200(D)	2"	2"	400	184	85	235	112	133	195	140	9
ABK300(D)	2 1/2"	2"	450	184	85	252	117	133	195	140	9
ABK400	2 1/2"	2"	450	184	85	252	117	133	195	140	9

Hidraulikus teljesítmény jelleggörbe

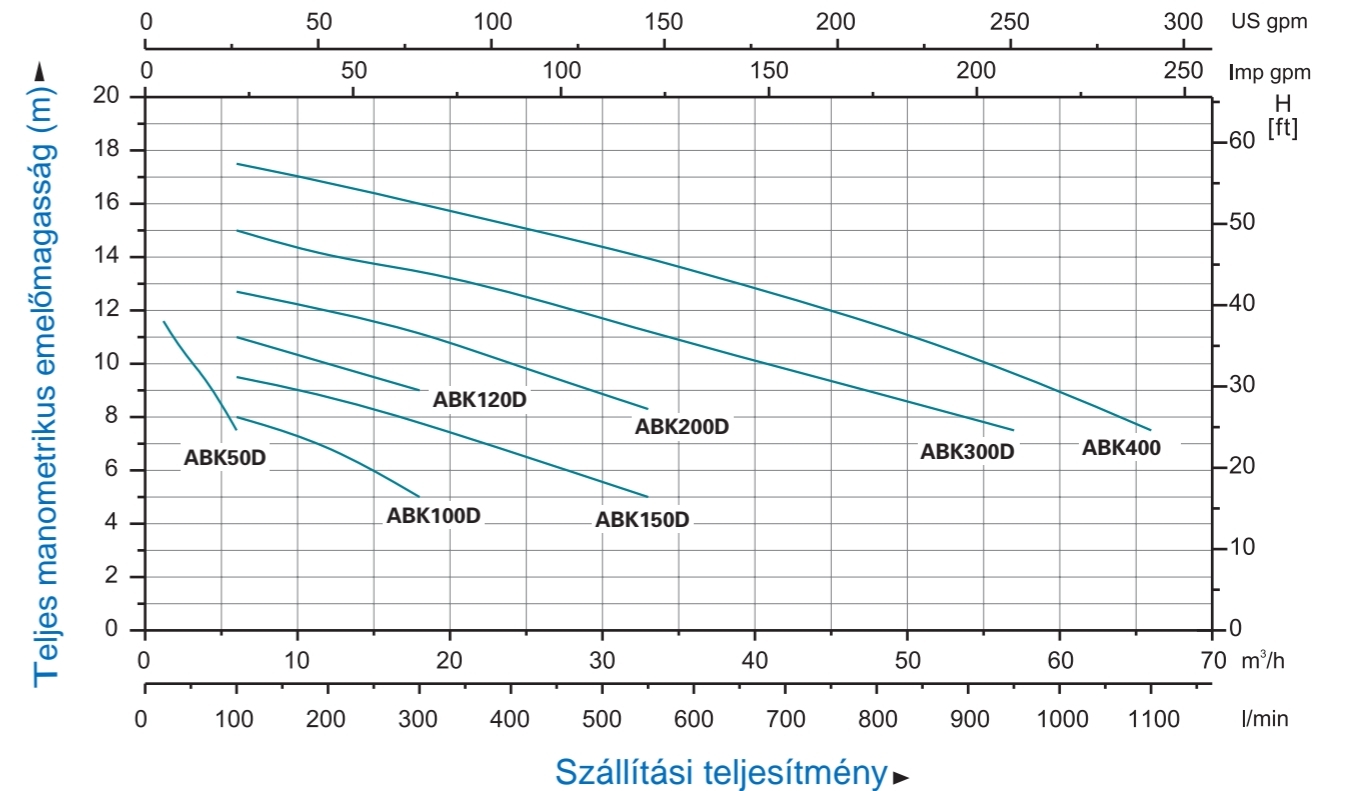

Anyag táblázat

1	Szivattyútest	AISI 304
2	Járókerék	AISI 304
3	Csapágy	
4	Pajzs	AISI 304
5	Motor első dekní	ZL102
6	Csapágy	
7	Forgórész	
8	Tekercselt állórész	
9	Kapocsfedél	PC/ABS
10	Motor hátsó dekní	ZL102
11	Ventillátor	PP-GF30
12	Ventillátor fedél	08F

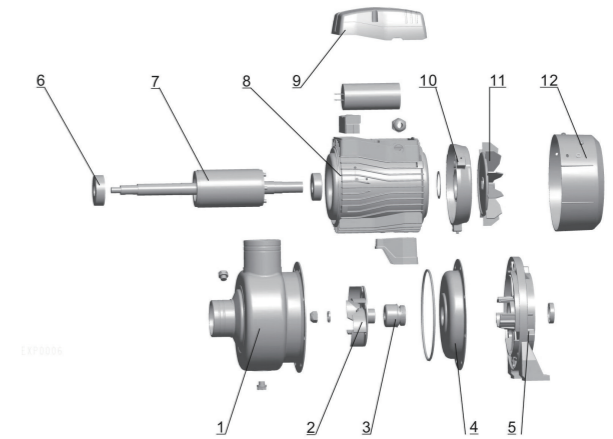

Csomagolási méretek

Modell	Súly (kg)	L (mm)	W (mm)	H (mm)	(db /20 TEU)
ABK50(D)	6.5	310	190	215	2130
ABK100(D)	9.6	360	200	235	1566
ABK120(D)	10.7	360	200	235	1566
ABK150(D)	14	420	235	265	1032
ABK200(D)	15.7	420	235	265	1032
ABK300(D)	20.7	475	230	275	864
ABK400	21.8	475	230	275	864

